

メンテナンスチェック

カートリッジ、その他消耗品の交換後は、下表のチェックリストの項目を点検してください。
ひとつでも異常がある場合は、問題を解決するまで使用しないでください。

チェック	確認箇所	確認項目
<input type="checkbox"/>	カートリッジ	●カートリッジの付け忘れはないか。
<input type="checkbox"/>	カートリッジ	●カートリッジの取り付けに緩みや偏りがないか。
<input type="checkbox"/>	ノズル	●根元から水漏れがないか。
<input type="checkbox"/>	ホース	●ホースを軽く引いて、抜けはないか。
<input type="checkbox"/>	ホース	●接続部から水漏れがないか。
<input type="checkbox"/>	浄水	●異臭がないか。
<input type="checkbox"/>	浄水	●水の出方に異常がないか。

ステンレスのお手入れ方法や汚れ落としは、弊社ホームページを参照してください。
セルフメンテナンス:<http://www.granddukes.com/customer/selfmaintenance/>

製造元

 **General Ecology, Inc. USA.**
ゼネラルエコロジーインコーポレイテッドUSA

ゼネラルエコロジー社日本総代理店



GrandDukes®

www.granddukes.com

グランドデュークス株式会社

東京都千代田区一番町7番1 一番町ビルディング6F 〒102-0082

TEL:0120-074-744 Fax:0120-074-745

 **SEAGULL® IV**
WATER PURIFICATION SYSTEM

Owner's Manual for Counter Top Systems

Model:
X-1DS
X-2DS

Read this first
まずはじめに、この説明書をよくお読みください。

このたびは、シーガルフォー浄水システムをお買い求めいただきありがとうございます。
ご使用になる前にこの取扱説明書をよくお読みのうえ、正しく組立て、取り付け、ご使用ください。
また、お読みになった後も、ご使用になる方がいつでも見られる所に保管してください。

もくじ

はじめに	1
表示・図記号の説明	1
安全上のご注意	2
使用上のご注意	2
製品の説明	3
各部の名称	4
本体ユニットの組立と カートリッジの取り付け	5
本体ユニットのセットアップ	6
蛇口への取り付け	7
カートリッジ交換の前に	8
お手入れ方法	8
家庭用品品質表示法(浄水器) に基づく表示	8
故障とお考えになる前に	9
保証規約	10
アフターサービスについて	10
メンテナンスチェック	11

シーガルフォー浄水システム 取扱説明書

はじめに

この取扱説明書(以降「本書」と記載します)は、
シーガルフォー浄水システム X-1DSまたはX-2DS(以降「本製品」と記載します)を
安全に正しくご使用いただくために必要な情報が記載されています。
本書は、本製品をご利用いただくすべてのユーザーを対象としています。
本書は、大切に保管し必要な時にお読みください。



製品に同梱されているカード(シリアルナンバー、型番記載)の
内容をご確認のうえ、お買い上げより30日以内に保証登録の
申請手続きを行ってください。
WEBまたはお電話でお申し込みいただけます。



- 迅速かつ最適なアフターサービスを確実に受けていただけるよう、必ず登録を行ってください。登録されていない製品に関しては、保証いたしかねる場合がございます。
- 部品のお取寄せ、故障時のアフターサービスには、型番・シリアルナンバー等が必要です。

表示・図記号の説明

本書では、お客様の安全や製品の性能保持にかかわる記載内容に対し、以下のような表示および図記号を使用しております。

	警告	「死亡または重傷を負うことが想定される」内容です。		「してはいけない」ことを示します。
	注意	「損害を負う、または物的損害が発生することが想定される」内容です。		「しなければならない」ことを示します。

安全上のご注意

本製品を安全に正しくお使いいただくために、必ずお守りください。

警告		注意	
	ご自分で本体及びカートリッジの改造分解修理をしないでください。 故障やカートリッジ破損の原因になります。分解・修理が必要な場合は、販売店またはランドデュークス(株)までご相談ください。		Vクランプを着脱する際は、 軍手などを着用してください。 素手で行うとけがををする恐れがあります。
	63°以上のお湯は、 通水しないでください。 火傷やカートリッジ破損の原因になります。38°以下の水をご使用ください。		取り付け直後は、 3分以上浄水を流し捨て水をしてください。 黒い吸着材が混入している場合があります。
	水道水以外の水を使用する場合は、 あらかじめ水質検査を実施してください。 体調を損なう恐れがあります。		ノズル内の水垢等が吐出される場合は、 販売店までご相談ください。 ノズルの洗浄または交換が必要な場合があります。

使用上のご注意

本製品ご使用の際は、以下の記載内容をよく読み必ずお守りください。

注意	
	記載内容を守らない場合は、故障や事故の恐れがあります。
●	浄化した水はできるだけ早くご使用ください。
●	毎日のご使用前には、浄水を流してからご使用ください。(X-1は10秒、X-2は15秒)
●	2日以上ご使用にならなかった場合には、浄水を流してからご使用ください。(X-1は30秒、X-2は45秒)
●	長期間ご使用にならない場合には、本体ユニットと中のカートリッジを取り外して、自然乾燥させ、衛生上適した場所に保管してください。また、使用開始時には、P.5を参照して本体ユニット、カートリッジ、ホースを組み立てて取り付け、浄水レバーを開の状態にし、滞留水を十分に流してから浄水をご使用ください。
●	カートリッジの交換時期は使用環境により異なりますが、1年が目安です。流量が落ちてきた場合(カートリッジの目詰まり)、嫌な味や臭いが出てきた場合(過度のタンニン・硫黄・鉄等)は1年未満でもカートリッジを交換してください。
●	カートリッジは長期間不使用の場合や交換時期以外、外さないでください。
●	ホースが変形・破損することがありますので、高温になった器具や火気を近づけないでください。
●	ノズルを持って本体を持ち上げないでください。接続部が破損する恐れがあります。また、器具や物をぶつけないようにご注意ください。
●	近隣の水道工事等によって断水後は原水に濁水がまじることがあります。カートリッジの目詰まりの原因となりますので、シーガルフォー以外の給水栓からしばらく放水してください。
●	お手入れの際、磨き粉、陶器用の酸性洗剤・重曹は、ステンレスを傷つけ浸食しますので、使用しないでください。
●	凍結の恐れがあるところには、設置しないでください。製品の品質、機能を損なう恐れがあります。
●	水圧が低く浄水が出難い場合は、加圧等の処置をお勧めします。
●	パッキンやゴム製のガスケット等の消耗品は、1年ごとに交換することをお勧めします。
●	ノズルの先端を手で触らないことや水ハネなどに注意して、常に衛生的にご使用ください。
●	使い終わったカートリッジは不燃ごみとして処理してください。
●	カートリッジ取付け後は、水質・水温・水圧など環境によりpHが変わることがあります。このような現象は3~7日程度で改善されます。

製品の説明

製品の構成

開梱後、以下の製品が揃っていることをご確認ください。
万一、欠品や破損がある場合は、ご使用を控え、販売店にご連絡ください。



アダプターセットは、下記のA・B・Cの3種類・全6個がセットになっています。
この中から、現在お使いの蛇口のタイプに合わせてご利用ください。P.7参照

A 丸形蛇口タイプ

パイプの先端がふくらんだ丸形蛇口のタイプ

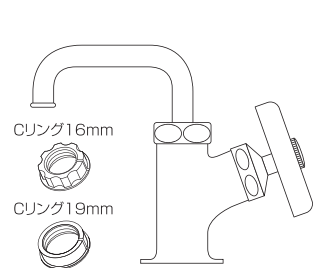

B 外側ネジタイプ

先端の泡沫金具を外すとパイプの外側にネジが現れるタイプ

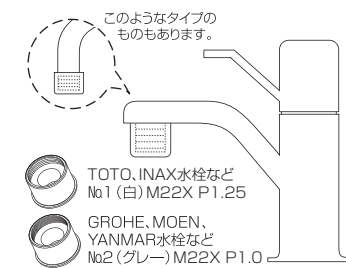

C 内側ネジタイプ

先端の泡沫金具を外すとパイプの内側にネジが現れるタイプ

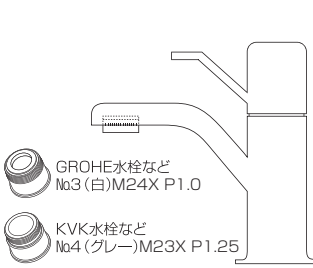

各部の名称

X-1DS 本体ユニット

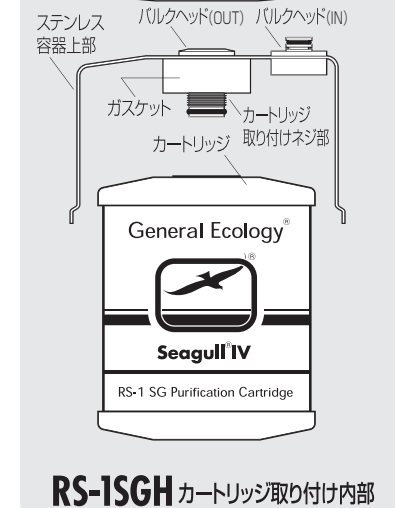
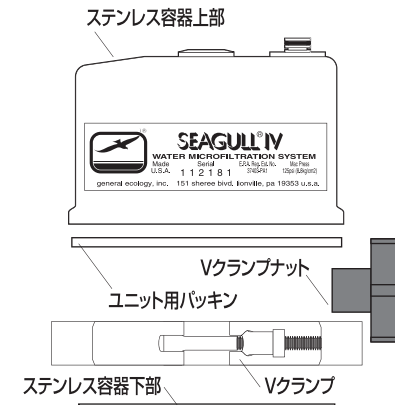

X-2DS 本体ユニット

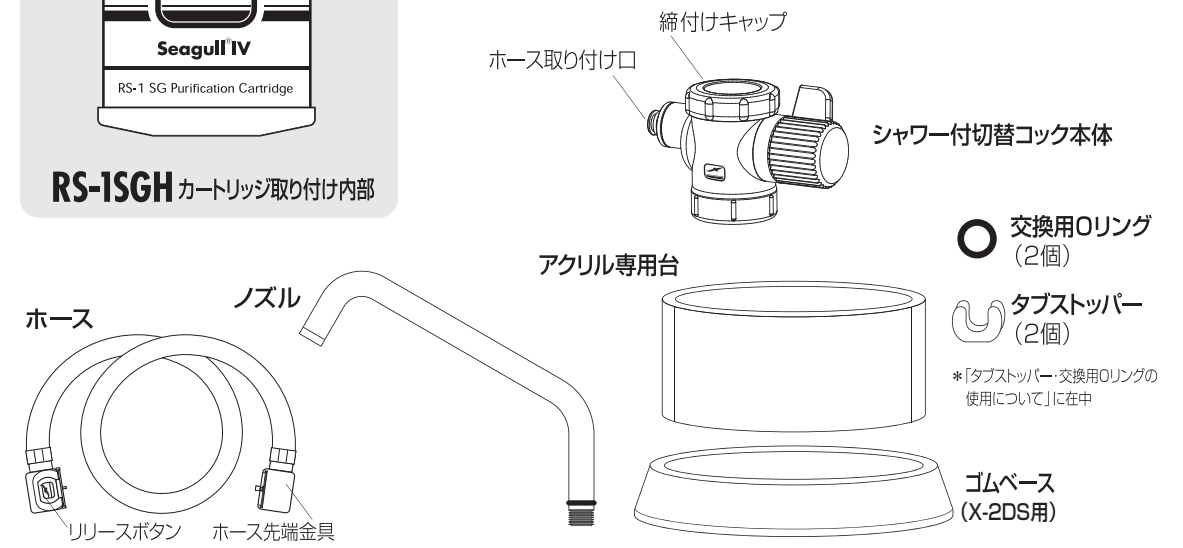
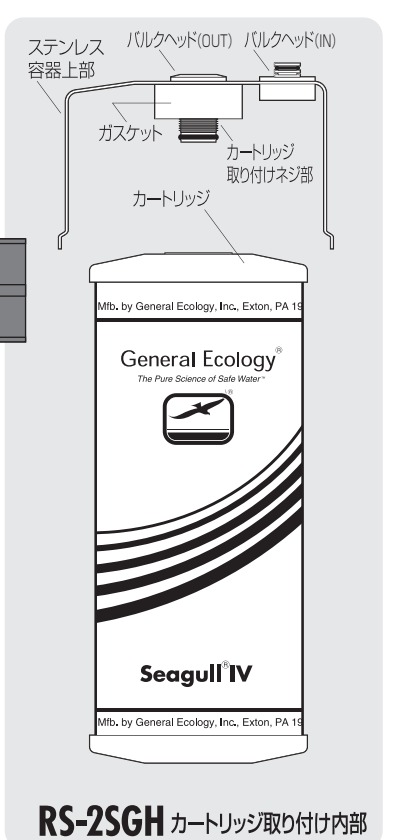
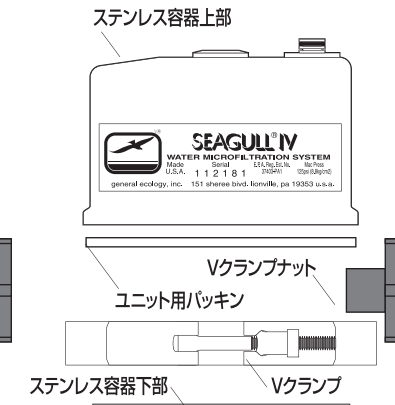

本体ユニットの組立とカートリッジの取り付け

- 1** Vクランプナットを緩めて、Vクランプを外し、ステンレス容器を上下に分割します。

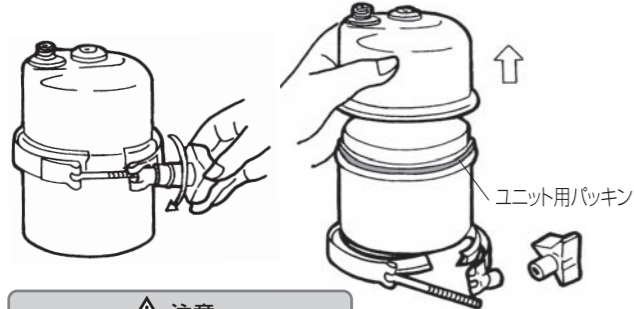

注意

- ❗ Vクランプを着脱する際には、軍手などを着用してください。素手で行うとケガをする恐れがあります。

- 2** ステンレス容器上部・内側の「青いガスケット」と「中心のネジ」の位置を確認してください。



- 3** 交換用カートリッジを用意します。

カートリッジ上部に白いプラスチックの保護カバーがセットされています。この保護カバーのつまみを上へ引っ張り、取り外してください。



- 4** カートリッジを水平な場所に置き、**2** で確認したネジをカートリッジの中心に合わせステンレス容器上部をかぶせます。時計回りに軽くステンレス容器上部を回し、ネジが入ったら、垂直にゆっくり締め込んでください。ガスケット部分にぶつかり固くなったら、さらに1/4回転締め込んで終了です。

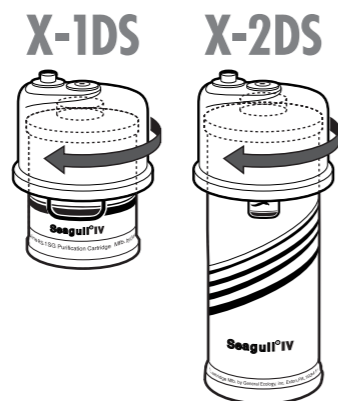

注意

- ❌ カートリッジの周りの白い紙(不織布)ははがさないでください。
- ❗ カートリッジは無理に締め込まないでください。カートリッジが破損し、正しく浄化されない場合があります。
- ❗ カートリッジがネジ部に対して垂直に差し込まれていないと破損や水漏れの原因となります。



- 5** カートリッジの取り付けが終わったら、ステンレス容器下部にユニット用パッキンが装着されていることを確認したうえで、本体ユニットの上下を合わせてVクランプを装着します。

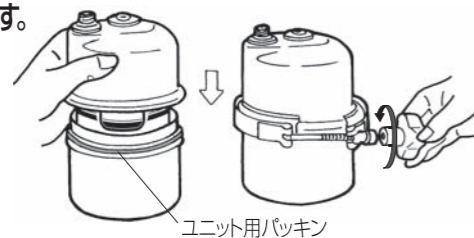

- 6** Vクランプナットを締めて完了です。

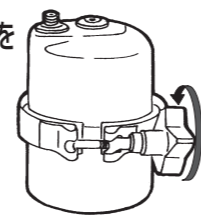

注意

- ❌ Vクランプナットを締めすぎないでください。破損の原因となります。

本体ユニットのセットアップ

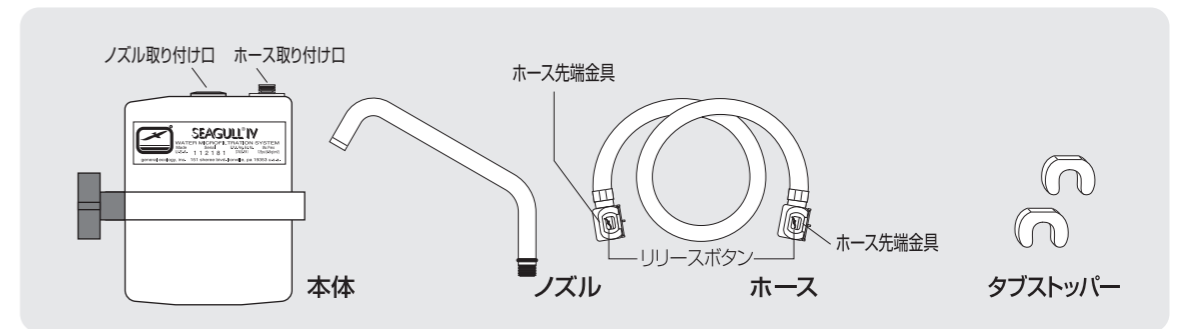

- 1** ステンレス容器上部のノズル取り付け口に専用ノズルをねじ込みます。**2** ホースをステンレス容器上部のホース取り付け口に取り付けます。回らなくなったら1回転戻して終了です。

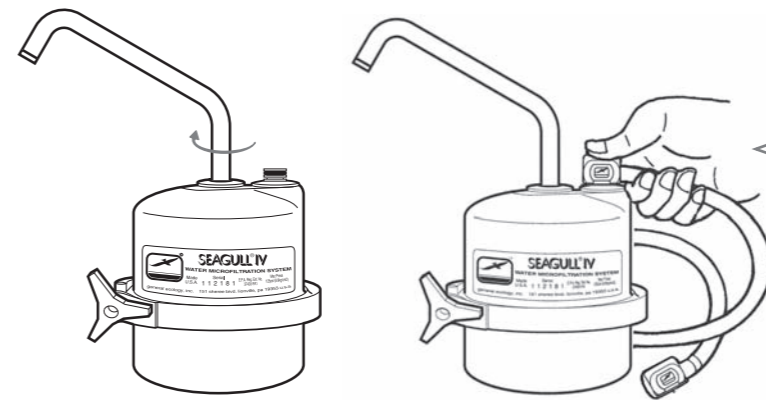

ホース先端金具を真上から見た状態

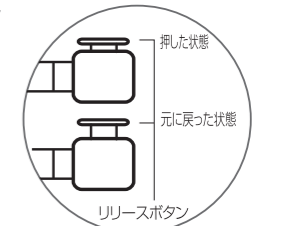

- 3** これで本体のセットアップは完了です。

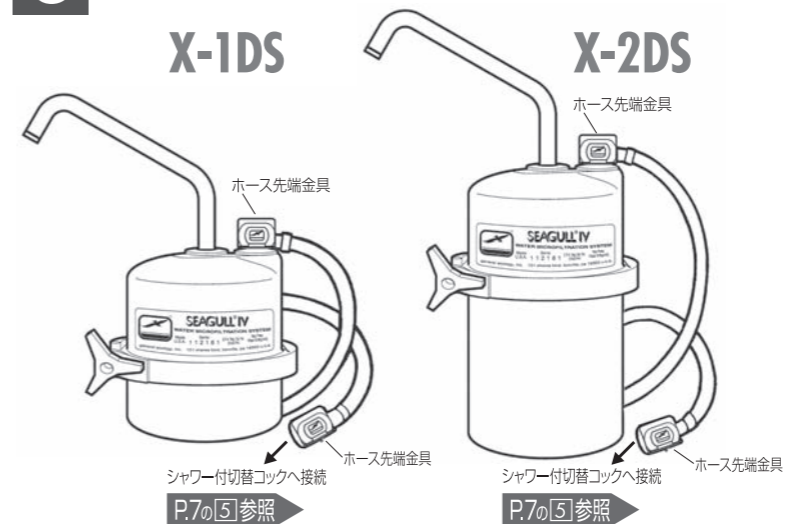

ポイント

リリースボタンが「カチツ」と音がして、元の状態に戻りホースが抜けないことを必ず確認してください。

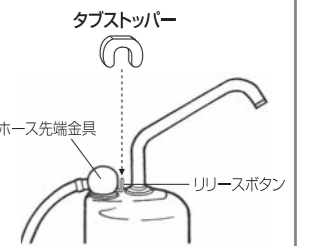

ポイント

タブストッパーは、ホースの飛び抜けを防止するものです。図のように、ホース先端金具両側のリリースボタン部分に差し込んでご使用ください。

蛇口への取り付け

A 丸型蛇口タイプ

▶パイプの先端が丸く丸型蛇口のタイプ。

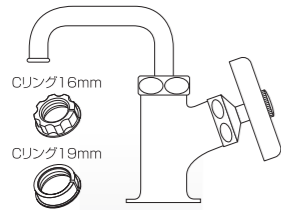

- 1 切替コックについている締付けキャップを外します。
- 2 締付けキャップをパイプに通します。
- 3 パイプにサイズの合ったCリングをはめ込んでください。
- 4 締付けキャップをパイプの先端までおとし、切替コック本体を蛇口の下から水平にあてねじ込んでください。
*このとき切替コック本体に黒いパッキンが入っているかご確認ください。

B 外側ネジタイプ

▶先端の泡沫金具を外すとパイプの外側にネジが現れるタイプ。

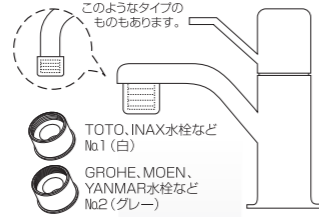

- 1 蛇口の泡沫金具一式を取り外します。
- 2 切替コックについている締付けキャップを外します。
- 3 サイズに合ったアダプターを締付けキャップの下側からはめ、蛇口のネジに締付けます。
*このときコインでしっかりと締付けてください。アダプターに白いパッキンが入っているかご確認ください。
- 4 切替コック本体を蛇口の下から水平にあてねじ込んでください。
*このとき切替コック本体に黒いパッキンが入っているかご確認ください。

C 内側ネジタイプ

▶先端の泡沫金具を外すとパイプの内側にネジが現れるタイプ。

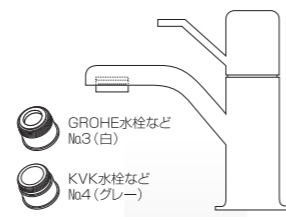

- 1 蛇口の泡沫金具一式を取り外します。
- 2 切替コックについている締付けキャップを外します。
- 3 サイズに合ったアダプターを締付けキャップの下側からはめ、蛇口のネジに締付けます。
*このときコインでしっかりと締付けてください。アダプターに白いパッキンが入っているかご確認ください。
- 4 切替コック本体を蛇口の下から水平にあてねじ込んでください。
*このとき切替コック本体に黒いパッキンが入っているかご確認ください。

5 取り付け口にホースの片側を取り付けます。

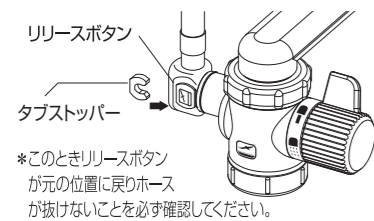

6 アクリル専用台(X-2DSの場合は更にゴムベース)に置いて取り付け完了です。



切替コックの使い方

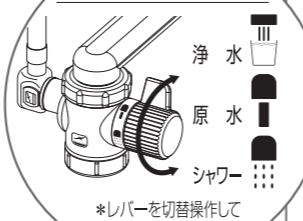

注意 カートリッジ取り付け後は、3分間以上浄水を流してください。(黒い吸着材が浄水に混ざって出てくる恐れがありますので捨ててください。) また、カートリッジ内部の空気が完全に出るまでは細かい気泡が入って白く濁って見えたり、水切れが悪いことがあります。このような現象は3~7日程度でなくなります。

カートリッジ交換の前に

●カートリッジの交換を行う際に①~⑥の各リングおよびパッキン等の消耗品は、1年ごとに交換することをお勧めします。

交換につきましては、販売店までご相談ください。

①ノズル用Oリング
傷や亀裂がないかご確認ください。

③ホース取り付け口用Oリング
傷や亀裂がないかご確認ください。

⑥締付けキャップ用パッキン
傷や亀裂がないかご確認ください。

②カートリッジ接続用Oリング
傷や亀裂がないかご確認ください。

⑤ユニット用パッキン
傷や亀裂がないかご確認ください。

④ガスケット
緩んだり外れたりしていませんか。

お手入れ方法

- 本体ユニットのステンレス容器などは、やわらかい布で拭いてください。たわし、クレンザー、シンナー等は使用しないでください。キズ、変色の原因となります。
- ノズルが汚れた場合は、ノズルを取り外してすすぎ洗いしてください。内部はストローブラシ等を使用して洗ってください。

家庭用品品質表示法(浄水器)に基づく表示

本製品のユニット本体には、家庭用品品質表示法(浄水器)で定められた以下の内容をラベルにて貼り付けております。

シーガルフォー浄水システム		X-1DS	X-2DS
材料の種類	浄水器本体	ステンレス	
	ホース	ポリウレタン	
本体寸法	直径(mm)	127	127
	高さ(mm)	137	253
本体重量(カートリッジ含/kg)		約1.3	約1.9
ろ過流量(0.1MPa時)		3.0ℓ/分	4.0ℓ/分
使用可能最小動水圧		0.01MPa*1	
実使用可能水圧		0.1MPa~0.35MPa	
除去対象物質		総ろ過水量(除去率*2)	
遊離残留塩素	150,000ℓ(80%)	300,000ℓ(80%)	
濁り	8,000ℓ*3	10,000ℓ*3	
総トリハロメタン	4,500ℓ(80%)	9,000ℓ(80%)	
CAT(農薬)	12,000ℓ(80%)	24,000ℓ(80%)	
2-MIB(カビ臭)	11,000ℓ(80%)	21,000ℓ(80%)	
浄水能力	テトラクロロエチレン	30,000ℓ(80%)	55,000ℓ(80%)
	トリクロロエチレン	30,000ℓ(80%)	55,000ℓ(80%)
	1,1,1-トリクロロエタン	4,500ℓ(80%)	9,000ℓ(80%)
	クロロホルム	4,500ℓ(80%)	9,000ℓ(80%)
	ブロモジクロロメタン	5,000ℓ(80%)	10,000ℓ(80%)
	ジブロモクロロメタン	5,000ℓ(80%)	10,000ℓ(80%)
	ブロモホルム	5,000ℓ(80%)	10,000ℓ(80%)
ろ材の種類		活性炭*4	
ろ材の交換時期目安	1年	1日244使用した場合 【総ろ過水量基準値】	1年
交換用カートリッジ		RS-1SGH	RS-2SGH

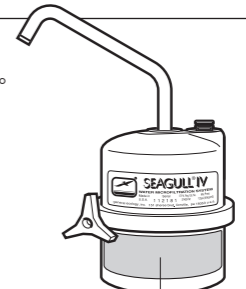

家庭用品品質表示法(浄水器)に基づく表示ラベル

memo

※本製品を破棄する際は、構成材料ごとに分離し、地域の条例やルールに従って適切に処理してください。

仕様に関するご注意

- 本品は水の性質を変えるためのものではありません。
- 飲料水の浄化以外の目的で本品を使用しないでください。
- 本品は独自の浄化媒体・ストラクチャード・マトリックスを使用しています。製品仕様の「ろ材の種類」には、指定用語の6項目もしくは一般名、学術用語などで表示するように規定されており、本品一部に活性炭に近い吸着材を使用していることから活性炭と表示しております。
- 本品は設計上、化学的に塩に分類される物(塩化ナトリウム、硫酸カルシウム、硝酸アンモニウム、亜硝酸性・硝酸性窒素等)、また、第一鉄、第一マンガン、アルミニウムイオン、人工色素、シリカ、硫化水素は除去できません。
- 近所で水道工事があった場合、水道管が老朽化している場合、湯水期、春から夏にかけての時期、水質が極端に悪い場合や水圧が低い場合(0.1MPa以下)、また、地域の水質、断水、貯水槽の清掃、配管工事によってカートリッジの交換時期が早まる場合があります。
- 硬度分が含まれる水をご使用になると、ポット等で浄水を沸かした場合は浄水を凍結(氷)させた場合など、主に水中のカルシウム分が結晶化することがありますが人体には無害です。

浄水カートリッジの種類	ストラクチャード・マトリックス	
シーガルフォー浄水システム	X-1DS	X-2DS
メーカー基準のろ過流量	3.8ℓ/分(2.1kgf/cm)	7.6ℓ/分(2.1kgf/cm)
メーカー基準の総ろ過水量	3,800ℓ	7,600ℓ
カートリッジ交換時期	1年	1年

*1:給水圧力が非常に高い場合(0.75MPa以上)は市販の減圧弁で、0.2MPa程度に減圧してください
*2:JIS S 3201試験結果 *3:ろ過流量が50%に到達するまでの総ろ過流量を測定 *4:右記仕様に関するご注意1参照

故障とお考えになる前に

故障かなと思ったときは、次のチェック項目をご確認ください。(下記以外のトラブルがあるときは、販売店にご相談ください。)

トラブルの内容	チェック項目・原因	解決方法
取り付けの際カートリッジがクルクル回る	カートリッジは真っ直ぐ締め込まれていますか？	もう一度真っ直ぐに締め込んでください。ネジ山がつぶれている場合はカートリッジを新しいものに交換する必要があります。
切替コック用アダプターが合わない	正しいタイプ・サイズのアダプターを使用していますか？	もう一度アダプターのサイズを確認し、付け直してみましょう。それでも付かない場合には別売のアダプターが必要ですので販売店またはランドデュークス(株)カスタマーセンターまでご相談ください。(水栓の種類によっては別売のアダプターでも取り付けできないものがあります。)
本体ユニットより水が漏れる	ステンレス容器下部に正しくユニット用パッキンが入っていますか？また傷んでいませんか？	もう一度Vクランプを外してパッキンを入れ直してください。傷んでいる場合には新しいパッキンに交換する必要があります。
ノズルと本体の間から水が漏れる	ノズルが緩んでいませんか？またノズル用のOリングが傷んでいませんか？	ノズルをもう少しねじ込んでみましょう。Oリングが傷んでいる場合には新しいOリングに交換しましょう。
切替コック本体と締付けキャップの間から水が漏れる	●締付けキャップがしっかり取付けられていますか？ ●切替コック用のパッキンが正しく入っていますか？また傷んでいませんか？	●もう一度締付けキャップを締直してみましょう。 ●締付けキャップを外してパッキンを入れ直してみましょう。パッキンが傷んでいる場合には新しいパッキンに交換しましょう。
ホース接続部から水が漏れる	ホースが正しく接続されていますか？ また、接続部のOリングが傷んでいませんか？	もう一度ホースを接続し直してください。Oリングが傷んでいる場合には新しいOリングに交換しましょう。
ホースが外れてしまう	ホースが正しく接続されていますか？ タブストッパーは取り付けてありますか？	もう一度ホースを接続し直してみましょう。リリースボタンが確実に元の位置に戻っているか確認しましょう。さらに、タブストッパーをリリースボタン部分に差し込んでください。
浄水から異臭がする	●カートリッジが正しく取り付けられていますか？ ●ノズルが汚れていませんか？ ●過度のタンニン・硫黄・鉄等がオーバーフローして出てきた恐れがあります。	●もう一度カートリッジを取り付け直してください。 ●ノズルを一度外して洗浄してみましょう。 ●新しいカートリッジに交換する必要があります。
浄水の水切れが悪い	カートリッジ交換直後 カートリッジ内に空気が残っているため水切れが悪くなります。 しばらく使用した後 ●水栓蛇口の止水、切替レバーの切替は完全にできていますか？ ●カートリッジが目詰まりしていませんか？ *交換の目安は約1年ですが、水道水に含まれる不純物が多い場合は、早期に目詰まりを起こす可能性があります。	異常ではありません。しばらく使用してカートリッジ内部の空気が完全に出ると、水切れは良くなります。 ●水栓の止水が完全にできているかご確認ください。また止水直後、若干ホース内の水が出続けることがありますが、異常ではありません。 ●異常ではありません。カートリッジの目詰まりが進むと、ホース内に残った水の圧力で水切れが悪くなります。新しいカートリッジに交換してください。
浄水の流量が少ない	取り付け後 ●ホースがつぶれていませんか？ ●水道水の水圧が低くありませんか？ ●シンクの下の止水栓が、十分開栓されていますか？ しばらく使用した後 カートリッジが目詰まりしていませんか？ *交換の目安は約1年ですが、水道水に含まれる不純物が多い場合は、早期に目詰まりを起こす可能性があります。	●取り付けの際にホースがつぶれていないことをご確認ください。 ●高層階では水圧が通常より低い場合があります。その場合は建物の管理会社にご相談ください。 ●止水栓が、開栓されていることをご確認ください。
浄水が黒く濁る	カートリッジ取り付け・交換後に十分な水を流しましたか？	異常ではありません。カートリッジが新しい場合には、不安定な吸着材が浄水に混ざって出ますので、3分間以上浄水を流してください。
浄水が白く濁る・きらきら光るものが混ざる	カルシウム等のミネラル分が結晶となって出てきたものです。	異常ではありません。シーガルフォーはミネラル分を通すことが特徴です。

保証規約

ランドデュークス株式会社は、日本唯一の米国ゼネラルエコロジー社正規総代理店として、メーカー公認のサービスを行っており、皆さまに末永く安心してお使いいただけますよう万全を期しております。

製品名	本体ステンレス部分 ^{*1}	付属部品 ^{*2} ・消耗部品 ^{*3}
シーガルフォー	10年	1年
スパーク・エル・ピュア		
バスシャワーシステム BSS-100		
バスシャワーシステム BSS-10	1年	

※1 本体ステンレス部分は、上下ユニット・Vクランプ・ステンレス製バルクヘッドを指します

※2 付属部品…Vクランプナット・水栓・配管部材・ノズル類

※3 消耗部品…ホース・切替コック・パッキン類

(1)上記記載の各期間においては、製品保証いたします。

(2)万一、保証期間内に「取扱説明書」「施工説明書」、本体・箱等に貼付されている「説明書シール」等の使用方法に従った正常な状態での使用中に故障した場合には、対象商品をお買い上げの販売店までご持参いただくか、下記カスタマーセンターまでご連絡ください。なお、保証登録によってお客様の法律上の権利を制限するものではありません。

(3)保証期間終了後の修理等、その他ご不明な点は、お買い上げの販売店または下記カスタマーセンターまでお問い合わせください。下記の場合には保証期間内でも有料修理(部品・技術・出張料等)となります。

- 1) 保証登録がない場合
- 2) 保証登録の内容に虚偽の事項があった場合
- 3) 使用・維持管理上の誤り、及び不当な修理・改造等による故障及び損傷等
- 4) お買い上げ後の輸送・移動・落下等による故障及び損傷等
- 5) 天災・公害による故障及び損傷等
- 6) 本製品以外の部品・その他の機器に起因する故障の場合
- 7) カートリッジの消耗交換時(水質が悪い場合の保証期間中の目詰まりを含む)
- 8) 製品不具合に起因しない点検及びメンテナンス
- 9) 出張旅費に係わる実費
- 10) 説明書の回避・禁止事項に抵触する場合

(4)保証登録内容の訂正、転居による住所変更等、また、ご贈答品等で記載の販売店に修理依頼が不可能な場合等のご相談・お問い合わせは、下記カスタマーセンターまでご連絡ください。

(5)保証はお買い上げ日をもって発効となります。ただし、購入後製品を店舗から発送される場合は、お届け日をもって発効となります。

(6)シーガルフォー製品に対してサービスをお受けになるには、該当製品シリアルナンバー、購入日、購入店舗名(販売店や通販店舗名など)をお客様にご提示いただく必要があります。これらの情報が確認できるよう、お買い上げ明細書は大切に保管してください。

(7)本製品の保証は、日本国内においての使用時のみ有効です。

This warranty is valid only in Japan.

アフターサービスについて

- 不具合が生じた場合は、販売店または下記カスタマーセンターまでご相談ください。
- 保証期間中は、保証規約の記載内容に基づいて修理対応いたします。
- 保証期間経過後は、ご要望により有料にて修理対応いたします。

ご相談になるときは、お手元に型番・シリアルナンバーをお控えの上、お電話ください。

サポート窓口

ランドデュークス株式会社
シーガルフォー カスタマーセンター

 0120-074-744

受付 9:00~18:00
年中無休(年末年始を除く)

分岐上部水栓の取付方 / 壁だし2バルブ混合栓などに使用

各部名称（付属ユニット） 注意：分岐水栓タイプには切替コック、アダプターは付属していません。

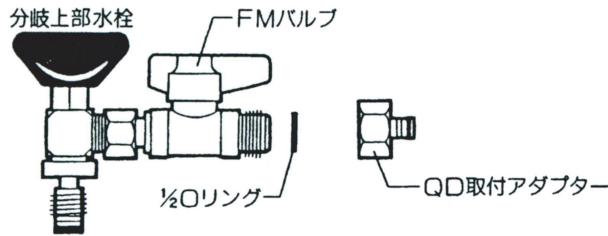

- 1**
-
1. 水道の止水栓（元栓）を水が出なくなるまで締めて下さい。
 2. （混合水栓の場合は冷水用ハンドル）を全開し、水が出ないのを確認したら、そのままの状態ブルーのキャップを外し、ドライバーでビスを外して下さい。
 3. ハンドルを上へ引き抜いて下さい。
 4. 自在レンチ（スパナ）でカバーナットをゆるめて、スピンドルごと外します。
 5. 本体に残ったコマを、ハシまたはピンセットを使ってつまみ出して下さい。

- 2**
-
6. ハンドルを回しながら本体内に分岐上部水栓をねじこみ、自在レンチ（スパナ）でナットAを締めて下さい。
- 注意：ナットは決して締め過ぎないようにして下さい。

- 3**
-
7. 分岐上部水栓の方向をご希望の位置に決め、ナットBを締めて下さい。
 8. 水用コックの位置も使い易い位置で止め、ナットCで固定して下さい。

- 4**
-
9. QDホース先端のアタッチメント部にリリースボタンを押しながら、本体のオス側の上からカチツと音がするまで押し込みます。

- 5**
-
10. FMバルブ側にも同様に接続します。

使用方法

水用コックを分岐上部水栓に平行にすると水がシーガルフォーへ供給され、90度ひねると水が止まります。ハンドルをひねって水を出している場合でも、水用コックをひねるとシーガルフォーへ水が供給されます。

シーガルフォー浄水システム「フレキシ・ピュア(溶解性鉛除去モデル)」を お買い求めの皆さまへ

シーガルフォー浄水システム「フレキシ・ピュア」をお買い求めいただきありがとうございます。ご使用になる前に、「取扱説明書」とあわせて下記説明をよくお読みいただき、正しく組み立て、取り付け、ご使用ください。また、お読みになった後も、ご使用になる方がいつでも見られる所に保管してください。



梱包内容

カートリッジは、右の専用カートリッジ **FP-2 (Pb)** となります。

本体ユニットの組立とカートリッジの取付け

カートリッジを、本体ユニット上部・内側の中央にあるネジ部に右回しに真っ直ぐに締め込みます。ゆっくり締め込んでいくと固くなります。そこからさらに1/4回転締め込んだところで終了です。

! カートリッジ部分の白い紙(不織布)ははがさないでください。取付け時にカートリッジは無理に締め込まないでください。ガasket接着部がはがれて正しく浄化されない場合があります。また、真っ直ぐに締め込まないとカートリッジが破損する場合があります。

- 対象機種
- カウンター据置浄水システム
X-1DS-FPb
 - ビルトイン浄水システム
X1-MA02-FPb
X1-GA01-FPb
X1-KA1402-FPb
X-1BS-FPb



*説明イラストは、X-1DS-FPbです。

保証とアフターサービス

保証 期間(お買い上げ日より)	10年…本体ユニットのステンレス部分	お客様・お買い上げ時ご記入欄		
	1年…上記以外の部分(カートリッジを除く)	お買い上げ	年	月

*X-1BS-FPbに接続される既設水栓(接続部も含む)は保証の対象外となります。

- X-1DS-FPb
- X1-MA02-FPb
- X1-GA01-FPb
- X1-KA1402-FPb
- X-1BS-FPb

製品仕様 シーガルフォー浄水システム「フレキシ・ピュア」

■製品仕様

本体寸法	直径/高さ(mm)	127/ 253
本体重量(カートリッジ含、kg)		約1.9
ろ過流量(0.2MPa)		3.3ℓ/分*1
交換用カートリッジ		FP-2 (Pb)

■「家庭用品品質表示法」に基づく表示

材料の種類	浄水器本体	ステンレス
ろ材の種類		活性炭*2
ろ過流量(0.1MPa)		1.5ℓ/分*1
実使用可能水圧		0.1MPa~0.35MPa
浄水能力	除去対象物質	総ろ過水量(除去率*3)
	遊離残留塩素	150,000ℓ(80%)
	濁り	5,720ℓ*4
	総トリハロメタン	8,000ℓ(80%)
	CAT(農薬)	30,000ℓ(80%)
ろ材の交換時期	2-MIB(かび臭)	24,000ℓ(80%)
	溶解性鉛	43,000ℓ(80%)
		12ヶ月*5



カートリッジが破損する恐れがありますので、63℃以上のお湯は絶対に通水しないでください。(実用使用温度38℃以下でご使用ください。)

<仕様に関するご注意>

- 本品は水の性質を変えるためのものではありません。
- 飲料水の浄化以外の目的で本品を使用しないでください。
- 本品は独自の浄化媒体、ストラクチャーマトリックスを使用していますが製品仕様の「ろ材の種類」には、指定用語の6項目もしくは一般名、学術用語などで表示するように規定されており、本品一部に活性炭に近い吸着剤を使用していることから活性炭となっております。
- 本品は設計上化学的に塩に分類される物(塩化ナトリウム、硫酸カルシウム、硝酸アンモニウム、亜硝酸性・硝酸性窒素等)、また、第一鉄、第一マンガン、アルミニウムイオン、人工色素、シリカ、硫化水素は除去できません。
- 近所で水道工事があった場合、水道管が老朽化している場合、湯水期、春から夏にかけての時期等、水質が極端に悪い場合や水圧が低い場合(0.1MPa以下)また、地域の水質によってカートリッジの交換時期が早まる場合があります。
- 硬度の高い水をご使用の場合、ポット等で浄化水を沸かした場合、また浄化水を凍結させた場合などカルシウム分が結晶となって浄化水中に出てくる場合がありますが体に害はありません。
- 凍結する恐れがあるところには、浄化機能を損なう恐れがありますので設置しないでください。

*1: 機種により多少ろ過水量が異なる場合があります *2: 右記く仕様に関するご注意>参照
*3: JIS S 3201 試験結果 *4: ろ過流量が50%に到達するまでの総ろ過水量を測定
*5: 1日15ℓ使用した場合・濁り基準値
*メーカー基準の総ろ過水量は、3,800ℓ [3.8ℓ/分(2.1kgf/cm²)] です。